

A

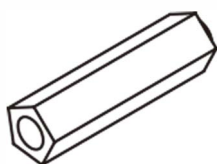

B * 4



C * 4

1

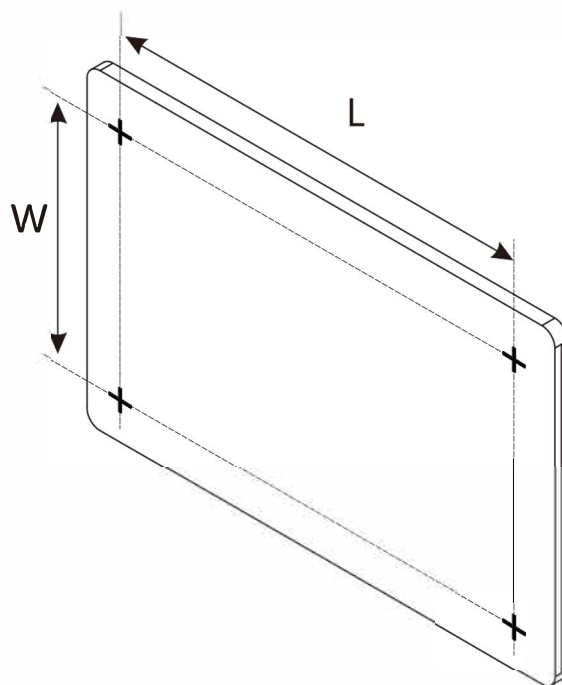

Премемерете разстоянието между монтажните отвори.

2

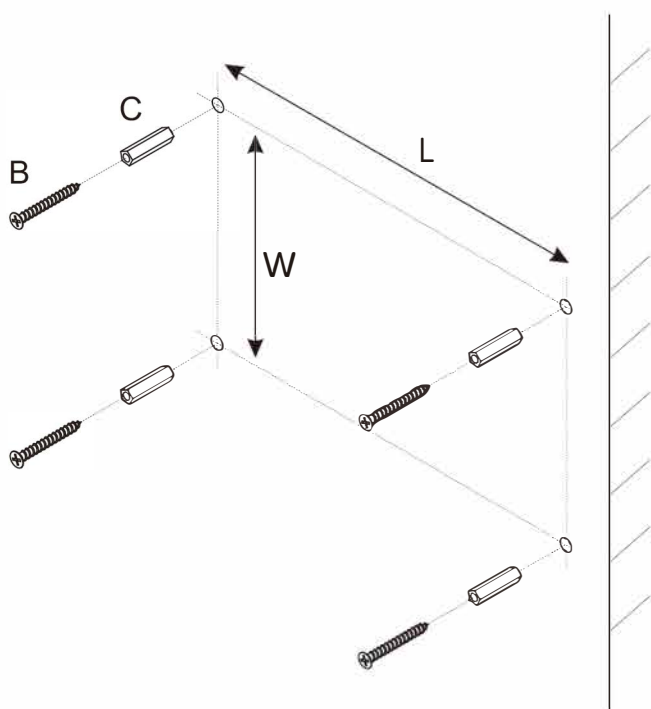

Пробийте дупки в подходящо положение на стената. Поставете разширителни тръби в новонаправените от вас отвори и ги завийте посредством винтове.

3

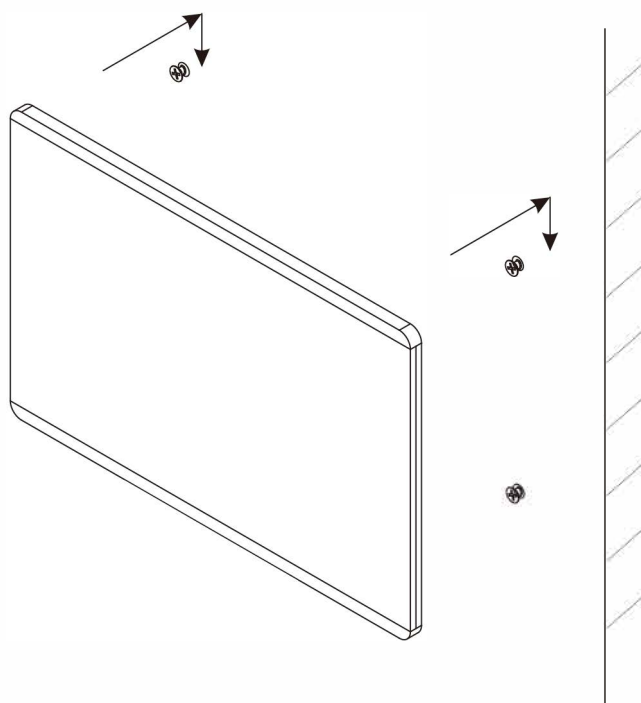

Изравнете фабричните монтажни отвори на дъската с винтовете, монтирани в стената.